

**СОФИЙСКИ УНИВЕРСИТЕТ „СВ. КЛИМЕНТ ОХРИДСКИ“**

**ИСТОРИЧЕСКИ ФАКУЛТЕТ**

**КАТЕДРА АРХЕОЛОГИЯ**

**Веселин Даниелов Данов**

**Керамичните съдове и малка пластика от селището от ранния  
енеолит при Градешница**

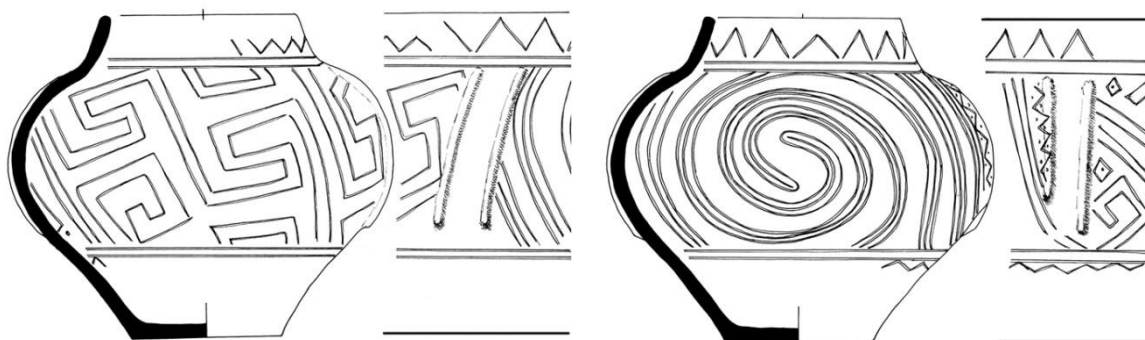

**АВТОРЕФЕРАТ**

на дисертация за присъждане на образователна и научна степен „доктор“

Научен ръководител:

доц. д-р Петя Георгиева

Рецензенти:

проф. д. и. н. Иван Гацов

доц. д-р Стефан Чохаджиев

**София**

**2017**

\*\*\*\*\*

Дисертационния труд е обсъден и предложен за защита на 16. 12. 2016 г. на разширено заседание на Катедра Археология при СУ „ Св. Климент Охридски“, протокол № 14.

\*\*\*\*\*

Дисертационния труд е разделен в две части – основен текст и приложения.

Текстът включва: увод, девет глави, заключение, списък с цитирана литература - общо 232 страници.

Приложенията включват: карти, 47 фигури, 98 табла и каталог (92 страници).

\*\*\*\*\*

Защитата на дисертацията ще се състои на 20. 03. 2017 г. в Аудитория 41 А, Ректорат, южно крило на СУ „ Св. Климент Охридски“ на открито заседание на научно жури в състав:

1. проф. д.и.н. Иван Гацов
2. проф. д-р Красимир Лешаков
3. доц. д-р Петя Георгиева
4. доц. д-р Стефан Чохаджиев
5. доц. д-р Стефанка Иванова

Материалите за защитата са на разположение на интересуващите се в кабинет 31 на Катедра Археология, СУ „ Св. Климент Охридски“, гр. София, бул. „Цар Освободител“ 15.

## Увод

За праисторията на българските земи един от най-интересните периоди е времето на енеолита. Културата на тогавашното население е водеща за времето си в древния свят и неслучайно интересът към проучването на епохата е голям. На този етап на изследване е създадена добра обща представа за периодизацията, хронологията и културното райониране през тази епоха. Дефинирани и описани са редица културни явления, но има и много неясноти и нерешени проблеми. През годините, в резултат най-вече на археологически разкопки, са натрупани доста находки, значителна част от които не са обнародвани. Това естествено предполага различни микрорегионални специализирани изследвания, чието натрупване ще допринесе за развитието на представите ни за културата и културните взаимодействия през епохата.

Настоящото изследване е посветено на керамичните съдове и малката пластика от селището от ранния енеолит при с. Градешница, Врачанско. Селището е проучвано на голяма площ (5430 кв. м) през 60-те и 70-те години на миналия век под ръководството на Богдан Николов. Разкрити са частично или изцяло 63 жилища от три строителни хоризонта. Събрани са множество цели съдове, жертвеници, антропоморфни и зооморфни фигурки, представителна колекция от дъна със знаци върху тях, оръдия на труда от камък, кост и рог. Името на това селище става име на културата за този период в Северозападна България и първата част от името на културата или културния комплекс Градешница–Слатино–Дикили Таш. Резултатите от разкопките са обнародвани частично. Част от публикуваните находки присъстват освен в първичните публикации на първооткривателя и в редица други обобщаващи изследвания, посветени на праисторията на България и Югоизточна Европа. Значителна част от находките обаче са все още непубликувани. Публикациите и в документалната им, и в аналитичната им част носят всички добри и лоши особености на етапа в развитието на българските праисторически изследвания, към които принадлежат. Обнародвани са само най-атраktivните находки, илюстрирани с фотографии, без рисунки и подробни текстови описания, което ограничава представите за комплекса и възможностите за сравняването му с другите известни. В музея се съхраняват два пъти повече от публикуваните находки, които само откривателите и фондовиците са виждали. Настоящият етап на развитие на праисторията задължава те, както и обнародваните вече, да бъдат документирани съобразно съвременните изисквания и въведени в научно обращение. Резултатите от анализа им могат да дадат отговор или

поне да подпомогнат решаването на редица проблеми на изследването на тази част от праисторията.

Огромното количество предмети, произлизащи от ранноенеолитния обект при Градешница, естествено предполага обработката им да стане на части. Насочих се към работа с керамичните находки от селището като най-информативни за определянето на относителната хронология и културна принадлежност на археологическия обект. Като най-масови материали, откривани при разкопки, тяхното изследване има изключително важна роля при изясняването на културните явления в праисторията и в този смисъл е логично документирането и анализът на находките от това важно селище да започнат от керамиката. Глината, като пластичен материал, предполага постепенни малки промени на моделираните от нея форми и разнообразни възможности за декориране. Затова керамичните находки — съдове и малка пластика — дават най-много информация за проследяване на хронологически или регионални различия.

### **Цели и задачи**

*Цел* на настоящата работа е да допълни представите ни за характеристиките на културата от ранния енеолит, да прецизира информацията за мястото на ранноенеолитното селище при Градешница в релативната хронология на културния комплекс Градешница–Слатино–Дикили Таш (ГСД) и да разшири представите за спецификите на региона, към който принадлежи.

С оглед на поставената цел, конкретните *задачи* са:

- да се направи подробен преглед на съществуващата информация за културата;
- да се направи критичен преглед на проучванията на ранноенеолитното селище при Градешница и на наличната изворова база;
- да се изготви подробна графична и текстова документация за керамичните находки от ранноенеолитното селище при Градешница;
- във връзка с представянето на находките да се изготви каталог на съдовете и малката пластика;
- да се направи детайлна класификация на отделните групи керамични предмети, която да се използва при сравнителния анализ;
- на базата на изготвената класификация на формите и украсата да се направи сравнителен анализ на съдовете на две нива: сравнение със съдовете от обекти от

същата култура — Слатино, Ситагри III и Дикили Таш II и сравнителен анализ с керамиката на култура Криводол–Сълкуца. Аналогичен подход при анализа да се приложи към предметите от групата на малката пластика.

## **Глава I. Култура Градешница–Слатино–Дикилиташ - обща характеристика**

В първата глава е направен кратък преглед на проучванията в България, посветени на култура/ комплекс Градешница–Слатино–Дикили Таш. Представено е развитието на представата за вътрешната периодизация. Посочени са предложените до този момент синхронизации между проучените селища.

Дискутиран е териториалния обхват на културата. Обърнато е внимание на данните за селищната топография, жилищата и отбранителните съоръжения.

## **Глава II. Селището при Градешница – преглед на проучванията.**

Във втората глава е направен преглед на проучванията на ранноенеолитния обект в м. Калето и м. Градището, проведени през 60-те и 70-те години на XX век от Богдан Николов. Обърнато е внимание на локализацията му, на данните за сградите и стратиграфията на обекта. Информацията за последната е представена в доста сумарен вид в изследванията на разкопвача. Изследователят разграничава три строителни хоризонта - А, В, С (броени отдолу нагоре). И трите са „загинали” в резултат на пожар. До голяма степен данните за пожара се потвърждават от състоянието на керамиката, висок процент от която е вторично изпечена.

Направен е кратък преглед на проучванията, посветени на керамиката от Градешница в това число тези за съдовете, антропоморфната и зооморфна пластика, жертвениците.

Представена е информация за състоянието на изворовата база. Документация от обекта, почти не е достигнала до нас, с изключение на инвентарните книги и публикуваните теренни снимки. Аргументирано е доказана невъзможността, керамичните находки да бъдат разгледани по посочените от Б. Николов хоризонти. Причина за това са регистрираните множество разминавания в данните от инвентарната книга, от една страна и публикациите – от друга и липсата на всякаква информация за

стратиграфската принадлежност при част от находките. Отчетено е, че някои находки, публикувани, като произлизащи от Баурене и Борован са инвентирани от Градешница.

### **Глава III. Керамичните съдове от Градешница.**

Представени и анализирани са всички цели форми (в това число поставки, похлупаци и „дедки“). Общият им брой е 205. Документирана е и представителна част от откритите колекции от фрагменти, най-вече от фини съдове като най-информативни.

#### **III. 1. Принципи на класификация и методи при сравнителния анализ.**

В изследването е следван предложението от П. Георгиева подход за класификация на керамиката на култура Криводол–Сълкуца. В зависимост от сложността на вертикалния профил на формите, съдовете са разделени на три групи - едносъставни, двусъставни и трисъставни (за съдовете с хоризонтално кръгло сечение). В четвърта група са обособени съдовете с различно от кръгло хоризонтално сечение. В отделни групи са отделени похлупациите, „дедките” и поставките. Общо са обособени седем групи. Жертвениците, които също могат да се определят като съдове, не са включени в тази част на изследването. Следващото ниво на класификация е свързано с общата функция на съдовете. Тя определя категорията. За всяка е даден цифров код: трапезна — 1., кухненска — 2., хранилища — 3., съдове-моделни — 4. Този код се поставя след номера на групата. При съдове с предполагаемо двойно или спорно предназначение се използва комбинация от горепосочените цифрови кодове.

Видовете, типове, подтиповете и вариантите се разделят в зависимост от следните признаци: основната форма, размерите, пропорциите, начина на оформяне на прелома и устието и т.н.

Сравнителният анализ между съдовете от различните селища е направен на базата на съпоставка на общата форма, размерите и специфични характеристики на съдовете като оформяне на устието, прелома, линиите на вертикалния профил, дръжките, дъната. Той е извършен на две нива – синхронен (със селищата от ранноенеолитния комплекс ГСД) и диахронен (с керамиката от селищата на култура Криводол–Сълкуца). За сравнителния анализ са използвани са публикуваните съдове от ранноенеолитните обекти Слатино, Ситагри III и Дикили Таш II. За да се доизясни хронологическата позиция на керамичния комплекс на Градешница е направено сравнение с керамиката от култура Криводол–Сълкуца, като са целта са използвани събраните в обобщаващото съчинение на П. Георгиева колекции от съдовете. Отделни

паралели са посочени от късноенеолитните обекти Багачина и Телиш-Лъга. Голяма част от проучените късноенеолитни селища са с близки географски позиции (обектите при Заминец, Криводол, Галатин и Деветашка пещера, Багачина), което дава възможност за проследяване на развитието на керамичните форми през енеолитната епоха на една сравнително малка територия.

### **III. 2. Технологични данни.**

Във *втората част* са разгледани накратко данните за технологията на изработване на съдовете. Ограниченото количество открити фрагменти от съдове и това, че целите съдове са реставрирани с гипс и оцветени, не позволиха задълбочени наблюдения. По-голямата част от съдовете са вторично горели, което обезсмисля наблюдения за определяне на температура и режим на изпичане.

### **Глава III. 3. Класификация.**

В третата част на главата е представена изготвената подробна класификацията на съдовете от Градешница.

В групата на *едносъставните* съдове са разграничени три основни категории в зависимост от тяхното предназначение: *I.1* – трапезни съдове, *I.1/2* – съдове с предполагаема кухненска функция и *I.4* – малки съдове-моделки. Сред трапезната керамика преобладават коничните паници, разделени в зависимост от размерите и оформянето на някои детайли в няколко подтипа. Чашите са разделени в четири типа. Като кухненски са определени два съда, разграничени в отделни подтипове в зависимост ширината на дъната им. Дванадесет съдчета са причислени към категорията на моделките.

Групата на *двусъставните* съдове е най-многобройната сред керамичните форми от Градешница. Към нея се отнесени 68 съдове, най-често описвани като биконични, цилиндрично-конични, съдове с отделена горна част. Разграничени са три подгрупи (категории): трапезна керамика — *II.1*, съдове с предполагаема кухненска функция — *II.1/2*, малки съдчета-моделки — *II.4*. Най-представителни, от гледна точка на броя съдове, са разлатите паници с нисък перваз и заоблен прелом (тип *II.1.1.1* от предложената класификация). Към този тип са отнесени 22 съда. Често срещани в керамичния комплекс са затворените, двусъставни съдове със заоблен прелом между долната и горната част. Могат да се определят като чаши или малки купи. В зависимост

от оформянето на някои детайли са обособени в два подтипа (II.1.6.1 и II.1.6.2). Биконичните чаши с две дръжки са обособени в два подтипа – II.1.9.1 и II.1.9.2. Като кухненски са определени три съда (типове II.1/2.1 и II.1/2.2). Към категорията на моделите са отнесени седем съдчета.

Към групата на *трисъставните* са отнесени 63 съда. Разграничени са четири категории: трапезна керамика — III.1, кухненска керамика — III.2; хранилища – III.3; малки съдчета-моделни — II.4. От трапезната съдове една от най-представителните колекции е тази на дълбоките, затворени съдове, използвани вероятно за пренос и съхранение на течности. Те имат две големи вертикални дръжки, поставени на шията и плещите (III.1.3.1.) или две малки вертикални дръжки, прикрепени върху търбуха (тип III.1.3.2.1.). Към кухненската керамика са отнесени 5 съда, разграничени в три типа. Сред формите от Градешница, със своите размери и орнаментация, изпъкват съдовете-хранилища. Те са разделени в четири основни типа и няколко подтипа.

Към *четвъртата група* на нашата класификация, са отнесени съдове с различно от кръг хоризонтално сечение. Те са разграничени в четири типа. В *групата на „цедките“* са обособени два основни типа. *Поставките* са разделени в четири основни типа и няколко подтипа. Най-представителна е колекцията на ниските цилиндрични поставки (VI.2.1-3).

Въпреки малкият си брой, похлупаците по Градешница показват значително разнообразие във формите. Обособени са две подгрупи с разграничени 8 типа в зависимост от наличието или отсъствието на дръжки и общата им форма

### **III. 4. Украса на керамичните съдове от Градешница.**

Направен е подробен преглед на орнаментацията на съдовете. Посочени са всички основни техники на украса и е отразено мястото им на нанасяне върху отделните типове съдове. Отчетени са количествените характеристики на различните техники на украса.

Обърнато е внимание на някои по-интересни орнаментални схеми, регистрирани върху част от съдовете от Градешница. Примери за такива са съдовете, чието централно орнаментално поле е разделено на две, приблизително равни, вертикални половини, в които са нанесени съвършено различни мотиви. Те оформят своеобразно лице и гръб на съдовете. Съдове с аналогична организация на орнаменталната композиция има от Димини.



### **III. 5. Знаци върху дъна на съдове**

В настоящата част са разгледани накратко, откритите във фондовете на музея цели съдове и фрагменти от дъна със знаците върху тях. Акцент е поставен върху използваните техники на направата на знаците. Обърнато е внимание на типовете съдове върху които се срещат. Откритите в Градешница, цели съдове със знаци върху дъната, са неорнаментирани. Всички са от категорията на трапезната керамика – няколко паници и една чаша. Целите съдове със знаци върху дъната от Слатино също са неорнаментирани паници.

### **III. 6. Анализ на съдовете.**

Анализът на съдовете се състои от пет части. В първите три е извършен анализ на едносъставните, двусъставните и трисъставните съдове, имащи кръгло или близко до кръг хоризонтално сечение на тялото. Четвъртата част е посветена на поставките и „цедките“. В петата са разгледани похлупаците.

В резултат на извършения анализ на две нива – със съдове от синхронни селища и с такива от късноенеолитната култура Криводол-Сълкуца, се очертаха някои локални и хронологически различия между разглежданите селища на култура ГСД.

## **Глава IV. Антропоморфната пластика от Градешница.**

Антропоморфната пластика представлява най-представителната група керамични предмети от гледна точка на общия брой – обработени са общо 440 предмета. Преобладаващата част от наличните цели фигурки и фрагменти (над 320 броя) са представени с графични рисунки, а останалите са включени в текстовата част на каталога. Четвърта глава е разделена на четири части.

### **IV.1. Технологични данни.**

Направен е преглед на представената до този момент в научната литература информация за технологията на изработване на фигурките от Градешница и други селища на културата/ комплекса ГСД. Обособени са девет етапа в направата на фигурките. Всички те са в сила единствено за най-често срещаните типове изправени и седящи фигурки, покрити с богата врязана украса. Отбелязано е, че при цилиндричните и неорнаментирани идоли, част от описаните от нас етапи не са представени. Във

връзка с технологията, са разгледани различните варианти на прикрепване на главите. Констатиран е начин на изграждане на фигурките, чрез нанасяне на отделни пластове глина, какъвто не е споменат в научните публикации до момента. Освен с описания, данните за технологията на фигурките, са онагледени с рисунки и фотографии.

#### **IV.2. Класификация на антропоморфните фигурки.**

Представен е кратък преглед на наличната в публикациите информация, посветена на класификации на фигурките от Градешница. На база на извършената цялостна обработка на антропоморфните фигурки е предложена подробна тяхна класификация. Обособен е нов тип фигурки – тези с конично тяло. Обърнато е внимание на наличието на седящи стационарни и нестационарни върху столче фигурки.

Голямата фрагментираност на антропоморфната пластика, обуславя по-подробното разглеждането на частите на тялото. Поради което е изградена допълнителна класификация на фрагментите.

Такава е предложена за главите. Обособени са осем типа. Част от тях са разделени на подтипове. Представени са нови варианти на моделиране им, които не са отразени в представените до момента типологии на главите от Градешница.

В представената класификация на ръцете са разграничени четири основни пози.

Изградена е подробна класификация на краката на фигурките. Определени са два основни типа в зависимост от начина на оформяне на стъпалната част:

*Първият (1) тип – крака, които са оформени заострени в основата си;*

*Вторият (2) тип представляват разширени в основата си крака.* В рамките на този тип са обособени четири подтипа, съобразени с формата на стъпала.

Чрез предложената класификация и наличието на голям брой нарисувани фигурки, е илюстрирано цялото разнообразие в оформянето и орнаментирането на идолите.

#### **Глава IV.3. Украса на антропоморфната пластика от Градешница.**

В частта, посветена на орнаментацията на фигурките, са разгледани използваните техники на украса. Водещата техника на декорация, на идолите от Градешница, е връзаната. Понякога тя е комбинирана с набодена украса. С набождания обикновено е придаван акцент в отделни мотиви и по-рядко са запълвани орнаментални полета. Тя се използва предимно при орнаментирането на краката на идолите, много

по-рядко върху горната част на тялото. Само върху отделни фигурки личат следи от оцветяване с пастозна боя.

Обърнато е внимание върху организацията на украсата. Представени са основните срещаци се мотиви и мястото им на нанасяне върху фигурките. По-подробно са разгледани различните варианти на декориране на големите трапецовидни престилки и препаските, изобразени върху лицевата част на краката.

#### **Глава IV.4. Анализ.**

В четвъртата част на главата за първи път е извършен количествен анализ на антропоморфните фигурки от Градешница. Представени са съотношенията между фрагментите от отделните части на тялото.

При сравнителен анализ с антропоморфни фигурки от други селища на култура ГСД, са констатирани някои локални различия. Такива откриваме в оформянето на ръцете и главите на идолите. Констатирани са по отношение на използваните техники на украса, в орнаментацията на гърдите. Отражена е липсата на изобразени, върху краката на идолите, престилки в южния район на културата.

Очертани са по-подробно някои общи елементи в оформянето на фигурките с тези на култура Винча.

Извършен е сравнителен анализ с известните ни фигурки от култура Криводол-Сълкуца. Последните са количествено много по-малко от познатите ни ранноенеолитни образци. Отбелязано е, че през късния енеолит изчезват най-популярния тип стоящи фигурки, изключително характерен за селището при Градешница. Различия се забелязват по-отношение на седящите фигурки, който във втората половина на каменно-медната епоха са представяни предимно неорнаментирани. Отражена е появата на нов тип идоли – кръстатите, имащи антропо-орнитоморфна форма.

#### **Глава V. Зооморфната пластика от Градешница.**

Пета глава е разделена в три части. Включени са всички, открити във фондовете на РИМ Враца, зооморфни изображения – общо 17 цели или фрагментирани фигурки на животни и няколко парчета от жертвеници, съдове и похлупаци, имащи моделирани зооморфни израстъци. Всички фигурки са неорнаментирани с изключение на една, при която с фини насечки е предадено окосмяването на животното.

##### **V.1. Технологични данни.**

Накратко е разгледан начина на моделиране на животинските фигурки. При тях липсва сложния процес на изграждане, регистриран при повечето антропоморфни идоли. Няма следи от допълнително покритие от фина глина, каквото е регистрирано при антропоморфните фигурки.

## **V.2. Класификация на зооморфната пластика.**

Зооморфните изображения от Градешница са обособени в две групи – *зооморфни фигурки* и *зооморфни израстъци*, моделирани върху съдове, похлупаци и жертвеници. Сред първите преобладават изображенията на едри рогати животни, често срещани през цялата енеолитна епоха.

## **V.3. Анализ на зооморфната пластика.**

Количествено зооморфните фигурки са в пъти по-малко от наличните антропоморфни. Това до известна степен се обяснява с различната популярност на култовите практики в които са участвали, а от друга може да се обясни с наличието на друг тип животински изображения, каквито са откритите в близост до входовете на сградите в Градешница, глави на рогати животни. Сравнителният анализ с известните ни зооморфни фигурки от останалите ранноенеолитни обекти показва определени различия, имащи вероятно локален характер. От Слатино е известно по-голямо разнообразие в представените животински фигурки в сравнение с Градешница. От там са публикувани фигурки, които могат да се определят като изображения на земноводни и птици, каквито липсват в Градешница. Различия се наблюдават по отношение на украсата. Такава е засвидетелствана върху част от фигурките от Слатино, но почти липсва сред обработените от нас образци от Градешница. От Дикили Таш са публикувани множество зооморфни съдове, каквито почти липсват в Градешница.

Малкото количество публикувани зооморфни фигурки от култура Криводол-Сълкуца не позволява задълбочени анализ.

## **Глава VI. Жертвеници.**

Шеста глава се състои от четири части. Разгледаните в нея керамични находки често са отнасяни към предметите, свързани с култа. Формалните им характеристики позволяват да бъдат определени най-общо като съдове със специфично

предназначение. В различни публикации са обозначавани като „култови масички“, „глинени лампи“, „алтарчета“, „жертвеници“ и др. В настоящата дисертация тези находки са обозначени с термина жертвеник. Използването му има за цел да се подчертае по-специфичната роля, която вероятно са имали разглежданите предмети и ясно да се разграничат от керамичните модели на маси.

Представени са всички цели жертвеници от Градешница, както и голяма част от наличните фрагменти от подобни предмети. Част от тях не са публикувани до този момент и се представят за първи път.

### **VI.1. Технологични данни.**

В синтезиран вид са представени наблюденията върху начина на моделиране на жертвениците. Както при съдовете и антропоморфните фигурки, различните части са моделирани отделно и след това са прикрепени една към друга. Така самостоятелно са формувани стените, дъното, крачетата. Установени са два различни начина на прикрепване на краката. Първият е чрез дървените пръчици, използвани като арматура. Подобен подход на съединяване на отделните части на един предмет е използван и при антропоморфната пластика. Вторият начин е чрез оформяне на допълнителен коничен израстък в горната част на краката. Той е използван като своеобразен щифт.

### **VI.2. Класификация на жертвениците от Градешница.**

В зависимост от формата на легенчето, наличието или отсъствието на крака, моделирането на зооморфни израстъци са обособени четири типа и няколко подтипа.

Четири основни типа са:

*Тип I – жертвеници с четиристенно легенче;*

*Тип II – жертвеници с кръгло или близко до кръг хоризонтално сечение на легенчето;*

*Тип III – трикраки жертвеници с триъгълно хоризонталното сечение на тялото;*

*Тип IV – четирикрак жертвеник с правоъгълен плот с оформено плитко кръгло легенче в средата.*

### **VI.3. Украса на жертвениците.**

В направения преглед на украсата са посочени основните използвани техники при жертвениците – врязана, набодена, пластична, рисувана с пастозни бои украса, канелюри.

Обърнато е внимание, че върху украсените жертвеници с четиристенна форма на тялото, се наблюдава различия в орнаментацията на отделните страни. Извършените наблюдения върху един от най-представителните жертвеници от Градешница, позволиха да се допусне окачването на част от подобните предмети да висят на определено място в жилищата. Основание за подобно предположение ни дава наличието на четири дупки в горната част на стените му и установената украса от долната страна на дъното му.

### **VI.4. Анализ.**

Извършения сравнителен анализ показва, че по отношение на жертвениците се наблюдават някои локални различия в рамките на етнокултурния комплекс ГСД. Така сред публикуваните от Слатино култови масички липсват близки по форма до обособените от нас типове III и IV. От друга страна от Слатино са обнародвани група предмети, определени от изследователя на обекта като жертвеници, които не откриват добри паралели в Градешница. Те са с четири крачета с моделиран малък, коничен съд в горната част. Напомнят по форма част от поставките от Градешница. Още по-големи различия се наблюдават с материалите от Ситагри III и Дикили Таш II. От там липсват публикувани голяма част от представените в Градешница типове. От разглежданите тук ранноенеолитни обекти от басейна на р. Струма, няма обнародвани жертвеници или фрагменти от такива с моделирани антропоморфни глави в горната част на ъглите им. Тези различия вероятно отразяват религиозни такива в рамките на ранноенеолитния комплекс ГСД.

Част от жертвениците от Градешница, представляват първообрази на разпространените в рамките на култура Криводол-Сълкуца подобни предмети с четири крака.

## **Глава VII. Модели на сгради.**

Седмата глава е посветена на едни от най-интересните находки, откривани в рамките на праисторическите селища, каквито са моделите на сгради. Тя се състои от

четири части. В първите две е представена информация за технологичните данни и е предложена класификация на моделите на сгради. Разграничени са два типа. *Тип I* са моделите на сгради с моделиран покрив, а *тип II* – отворени модели. В третата част е разгледана орнаментацията. Отбелязано е, че са използвани две основни техники – връзана и пластична украса. Последната част е посветена на анализа на този тип находки.

В резултат на извършения сравнителен анализ, може да обобщим, че отворените модели откриват паралели в южните ареали на етнокултурния комплекс - в Слатино и Ситагри. Затворените модели са регистрирани само в Градешница. Въпреки че тези предмети са сред редките находки, наличието или отсъствието на даден тип вероятно отразява локални различия в керамичните комплекси. Различия се наблюдават и в използваните техники на орнаментация. В Градешница е използвана само връзана и пластична украса, докато в Слатино е регистрирана и графитна при украсата на един от публикуваните модели.

### **Глава VIII. Модели на мебели.**

Моделите на мебели представляват друга интересна група предмети, даваща ни важна информация за интериора на праисторическите сгради. По общо мнение, те пресъздават реално съществуващи мебели, недостигнали до нас в оригиналния си вид, поради нетрайността на материалите от които са направени.

От Градешница са обработени общо пет находки, отнесени към моделите на мебели Три от тях могат да се определят като моделите на столове и два - на маси.

В предложената класификация е обособен един тип *маси – с равен правоъгълен плот*. В зависимост от наличието или отсъствието на облегалки са разграничени два основни типа модели на столове.

Отбелязано е, че различния начин на представяне на столовете, предполага и разнообразие в техниката на изграждане на оригиналните предмети. Освен като самостоятелни предмети, столчета са моделирани към част от седящите фигурки от Градешница. Сведения за това имаме от запазените отпечатъци в долната част на бедрата и седалището при някои от идолите.

## **Глава IX. Предмети с неясно предназначение.**

В девета глава са разгледани няколко находки, които не се отнасят към съдовете, олтарчетата, моделите на сгради, антропоморфните и зооморфни изображения. Те представят три вида, сравнително рядко срещани керамични артефакти. Към първият са отнесени три предмета. В някои научни трудове са определяни като гъбовидни идоли. Те са малки, с продълговата, стесняваща се в средата форма. Едната половина е овална и куха с отвор към кухнята, а другата плътна, с форма на пресечен конус със заравнен или вдлъбнат (конкавен) край, който може да се приеме като основа (столче).

Друг вид керамични предмети, открити в Градешница са две „висулки“, с овална форма, леко заострена в двата края. До голяма степен наподобяват на често откриваните в праисторически селища находки, определяни като модели на зърно или боласи.

Последният разгледан образец е фрагмент от предмет с ямички. Той представлява най-северната известна подобна находка.

### **Заклучение**

В това изследване са представени и анализирани всички, открити във фонда на РИМ Враца и читалищната сбирка в Криводол, съдове (в това число похлупаци, поставки и „дедки“) и образци на малката пластика, произхождащи от Градешница. Създадена е нова документация - графични рисунки и подробен каталог с текстови описания на находките. Отбелязани са установените несъответствия в данните за стратиграфската позиция на находките, дадени в публикацията, от една страна и в музейната документация (инвентарните книги), от друга, които са важни както за направения тук, така и за следващи анализи. Тези несъответствия, както и пълната липса на информация за дълбочините, на които са намирани находките, прави невъзможно разглеждането им по комплекси от трите, установени от откривателя жилищни хоризонта.

Въпреки обективното състояние на изворовата база, приложеният подход при анализа - сравнителен типологически анализ с комплекси, от други селища на културата Градешница-Слатино-Дикили Таш, допълнени с резултатите от сравнителен типологически анализ с комплекси на култура Криводол-Сълкуца, даде много добри резултати за изясняването на относителната хронология на обекта и прецизирането на мястото му в ранноенеолитния комплекс Градешница-Слатино-Дикили Таш.



Голяма част от разгледаните цели форми и тяхната украса, както и отделни типове антропоморфни, зооморфни фигурки, модели на сгради и жертвеници, имат добри паралели сред съдовете от Слатино 5 и 6. Това най-общо потвърждава направеното от Ст. Чохаджиев заключение, за синхронност между Градешница и Слатино 5 и 6.

От друга страна, сравнителният анализ с комплекси на Криводол-Сълкуца показва, че някои типове съдове от Градешница, по част от признаците си, се доближават повече до характерните за късния енеолит, в сравнение с аналогичните от Слатино 5 и 6.

- Едносъставните и двусъставните паници, обособени в типове I.1.1.1.2, I.1.1.4 и II.1.1.1, които са с пропорционално по-малки дъна. Подобни съдове с пропорционално малки дъна няма в Слатино. Присъствието в комплекса на Градешница на отделни паници с нисък перваз (част от съдовете от тип II.1.1.1) с големи размери (максимален диаметър над 26 см) е друга обща черта с късния енеолит. От друга страна, преобладаващото количество подобни паници имат размери, характерни за ранноенеолитната керамика на Слатино и Ситагри III. От резултатите от направения от П. Георгиева сравнителен анализ на пропорциите на съдовете от ранния и късния енеолит се вижда, че има отчетлива разлика по отношение на пропорциите на тези паници, която би следвало да се тълкува като липса на хронологически свързващо звено между тях. Типове I.1.1.1.2, I.1.1.4 и II.1.1.1 от Градешница представят характеристики, които би следвало да се очакват от керамика от такъв етап.

- Друг общ елементи с керамиката на късния енеолит е оформянето на прелома при част от двусъставните съдове, определени като типове II.1.3.2. и II.1.9.1. Преломът е удебелен отвън и оформен като хоризонтално ребро. Тези типове нямат точен паралел в Слатино, но част от тях (тип II.1.3.2) имат в Ситагри III и Дикили Таш II (хоризонт VIA), което е показателно за това, че не става дума за регионална особеност, а по-скоро за хронологически белег.

- Отчетливото оформяне на прелома между шията и плещите при тип III.1.3.1., също може да се изтъкне като обща черта с керамиката на култура Криводол-Сълкуца. При близките типове от Слатино и Ситагри тази връзка е плавно оформена, като прехода между отделните елементи на съда е трудно разграничим.

- Плещите на единия от градешнишките съдове са украсени с канелюри. Подобни се откриват върху част от съдовете на култура Криводол-Сълкуца, но липсват върху подобните типове от Слатино, Ситагри и Дикили Таш.

- Част от трисъставните купи от Градешница не откриват добри паралели в публикуваните керамични комплекси на останалите, разглеждани тук ранноенеолитни селища, но имат близки по форма съдове в култура Криводол–Сълкуца.

Тези общи елементи с култура Криводо–Сълкуца, отразяват различното хронологическо отнасяне на част от строителните хоризонти на селището при Градешница в сравнение с тези от Слатино. С голяма доза сигурност можем да приемем, че в Градешница, в един или повече хоризонти е представен етап, хронологически следващ Слатино 6.

В рамките на културата Градешница-Слатини-Дикилиташ, на базата на заключенията от анализа и съществуващите стратиграфски данни се разграничават отделни хронологически етапи. Ранните етапи в развитието на културата са представени в Слатино 2 – 4. Трудно е да се определи със сигурност дали са синхронни с някои от фазите на Дикили Таш II. Причината за това са сравнително малкото съдове, публикувани от втори и трети хоризонт на Слатино от една страна, а от друга ограниченото количество на цели форми от Дикили Таш. Показателно е обаче, че от долните хоризонти на Дикили Таш (I- III хоризонт) произлизат фрагменти от съдове, рисувани с черна боя, върху червена основа. Този тип украса се открива в Слатино 5 и 6 и се определя като импортна. От друга страна не се открива керамика, рисувана с кафява боя върху червена основа, каквато е регистрирана в Слатино 3 и 4. Тези факти и близостта във формите между керамиката от Дикили Таш IIa и IIb от една страна и тези от Слатино 5 и 6 – от друга, дават основание да се предположи, че долните ранноенеолитни хоризонти на Слатино нямат хронологически синхронни в Дикили Таш и представят по-ранен етап.

Според изказаните в научната литература мнения Слатино 5 и 6 се отнасят към третата фаза на ранния енеолит. От направения сравнителен анализ изглежда, че най-вероятно тези хоризонти могат да се синхронизират най-общо с Дикили Таш IIa-b, част от хоризонтите на Градешница и с част от етапите на Ситагри. В Градешница вероятно има представен по-късен етап от ранния енеолит (в сравнение със Слатино 6), който вероятно се синхронизира с част от хоризонтите на Дикили Таш II с и с един от етапите на Ситагри III.

Повечето типове съдове на култура Криводол–Сълкуца имат прототип в керамичните съдове на Градешница, което е нееднократно отбелязвано в литературата явление, наричано *консервативно развитие на формите*. Въпреки това те показват редица различия по отношение на оформянето на отделните детайли, размерите,

пропорциите и украсата. По-съществени различия се забелязват по отношение на антропоморфната пластика. През късния енеолит изчезва най-популярния тип стоящи фигурки, изключително характерен за селището от Градешница. Промени се забелязват и при седящите фигурки, които във втората половина на каменно-медната епоха са представени предимно неорнаментирани. В култура Криводол – Сълкуца намалява броят и разнообразието при жертвениците за разлика от тези при ранноенеолитното селище при Градешница. От написаното до тук следва, че нито едно от строителните нива на Градешница не може да се отнесе към късния енеолит, нещо което се потвърждава и при сравнението на керамиката с тази на останалите ранноенеолитни селища.

Показателно е, че най-съществените разлики между керамичните предмети от Градешница и тези от късноенеолитните селища на култура Криводол – Сълкуца се забелязват по отношение на малката пластика, находките от която се определят като култови. Освен формални различия в представените антропоморфни фигурки и тяхната декорация, се откриват и количествени такива. Публикуваните подобни находки от култура Криводол - Сълкуца са в пъти по-малко. Съществени промени има, както стана дума по-горе, по отношение на жертвениците. Сред публикуваните материали от късноенеолитните селища не откриваме затворени модели на сгради (вероятно представляващи храмове). От друга страна се появяват кръстатите идоли, каквито не са регистрирани в селищата на култура Градешница – Слатино – Дикили Таш. В развитата фаза на Криводол - Сълкуца напълно изчезват орнаментирани с врязана украса съдове-хранилища. С право се предполага, участието на по-малките от тях, имащи антропоморфни израстъци, в определени обредни практики.

Съществени промени се забелязват в промяната на орнаментацията, имаща вероятно голяма семантична (религиозна) натовареност. През късния енеолит изчезва врязаната украса върху паниците и съдовете-хранилища. Заменена е с графитна орнаментация и барботина. Променят се голяма част от използваните мотиви в сравнение с тези от Градешница. Всички тези различия вероятно маркират съществена промяна в религиозните вярвания в късния енеолит или промяна в техните материални проявления, каквито са керамичните находки.

Освен за хронологическите различия, сравнителният анализ даде нови данни и за регионалните и надрегионални особености.

Част от съдовете (хранилищата от тип III.3.3.) и антропоморфните фигурки

показват близки черти с обекти на култура Винча, разположени на север, най-вече с обекта при Раст (Румъния).

От направения сравнителен анализ между керамичните находки на разгледаните комплекси от ранноенеолитните селища, могат да се изведат някои регионални характеристики за керамиката на култура Градешница – Слатино – Дикили Таш. Част от тях са коментирани в научната литература с акцент върху украсата. Характерни за Градешница елементи на керамиката са на първо място ниските, орнаментирани с връзана украса, поставки от тип VI.2. Подобни се откриват и в други селища от Северозападна България, но не се срещат в южните райони на културата. За сметка на това ги има в селища на култура Криводол. Хранилищата са друг специфичен елемент само за керамиката на Градешница. Част от тях са оформени като антропоморфни съдове с израстъци, моделирани като ръце. Подобни съдове, със силно извит навън устие, не се откриват в най-южните райони на култура Градешница – Слатино – Дикили Таш. В Градешница не са открити аскоси, каквито има в Слатино. Различия се наблюдават в разпространението на някои типове купи и похлупаци. Множество регионални специфики се откриват по отношение на украсата на съдовете. Прави впечатление преобладаващото количество на орнаментирани съдове с връзана украса и канелюри в Градешница, спрямо тези декорирани с графит. Сред връзаните орнаменти няма мотив тип „стълбичка”, характерен за култура Марица и често срещан се в Слатино. Само в Градешница откриваме съдове, чието централно, орнаментално поле е разделено на две приблизително равни вертикални половини. Те, със своята украса, оформят своеобразна задна и предна част на съдовете. Броят на целите съдове от Градешница, украсени с графит, е минимален, за разлика от южните райони на културата, където той преобладава. Не се открива керамика рисувана с кафява или черна боя, която е импортна за района на Слатино и явно е явление, специфично за най-южните райони.

Някои локални различия са регистрирани по отношение на антропоморфната пластика. В Градешница преобладават сгънатите в лактите надолу ръце, докато в Слатино и останалите селища от южните ареали на културата са по-често срещани хоризонтално, разперените встрани ръце. Значителни различия има по отношение на моделиране на главите на идолите. От Ситагри преобладават фигурките с т. нар. „птичи глави“. Подобни няма в Градешница. Локални особености има и в украсата на антропоморфните изображения. Характерните за Градешница престилки не се срещат сред публикуваните ранноенеолитни материали южно от Стара планина. Специфичната

украса върху гърдите на градешнишките идоли, от две или четири успоредни, пречупени в горния си край линии, в долното течение на Струма е заменена с три прави, успоредни линии. В обекта при Спанчево (Македония) е регистрирана местна особеност в моделирането на фигурките, чрез поставянето на камък в ядрото им, която няма аналог както в Градешница, така и в останалите селища на културата.

Разнообразието на зооморфните изображения от Градешница е значително по-малко в сравнение със Слатино, Ситагри и Дикили Таш. От последния обект са публикувани множество зооморфни съдове, каквито почти липсват в Градешница.

Различия има и при на моделите на сгради. В Градешница са засвидетелствани такива с оформен двускатен покрив. Подобни липсват в южната част на културата, където са разпространени само отворени модели.

Регионалните различия между изследваните керамични артефакти от Градешница и отстоящите на юг от нея обекти на Градешница – Слатино – Дикили Таш, с които е направен сравнителния анализ (Слатино, Ситагри, и Дикили Таш), не са с ясно очертани граници, а по-скоро, постепенно преливащи от юг на север и обратно. Най-големи разлики откриваме между находките от Градешница и тези от селищата от долното течение на р. Струма. Тези регионални специфики очевидно се дължат на взаимовлияния със съседните на изток и запад култури.

Настоящото изследване не изчерпва възможностите за извличане на нова информация от многобройните и изключително интересни находки от селището при Градешница, а е само първа стъпка в тази насока. Като перспектива за бъдещите изследвания може да се посочи по-задълбочено изследване на орнаментацията на съдовете и знаците върху дъната. Възможен е по-обстоен анализ, на обработените вече находки, с такива от селища от съседните култури Винча, Поляница и Марица, целящ по-точната им синхронизация с Градешница.

Нови археологически разкопки (макар и сондажни) в непроучената част на ранноенеолитното селище при Градешница биха помогнали за изясняването на проблема, свързан с неясната стратиграфия на обекта.

## Авторска справка

### Научни приноси на дисертационния труд:

1. В дисертацията за първи път е представена пълна текстова и графична документация на всички керамични съдове, похлупаци, цедки, антропоморфна и зооморфна пластика, модели на сгради, пещи, олтарчета, мебели и други дребни предмети с неясна или предполагаемо култова функция, открити при разкопките на селището Градешница – над 600 музейни единици. Всички са нарисувани с точни вертикални профили и където е нужно с разгъвки на орнаменталните полета, описани са размерите им и всички останали, видими след реставрацията, данни за външния вид и технологията. Тази документация позволи настоящето изследване и може да бъде използвана и при следващи.
2. На базата на създадената документация, за първи път е направена подробна класификация на формите на съдовете, в която е представен керамичния комплекс изцяло, с всички реално срещащи се типове. Част от тях се представят за първи път в литературата, например, повечето от типовете паници, част от типовете дълбоки съдове, всички похлупаци, всички цедки, част от подтиповете поставки.
3. За първи път е направен подробен преглед на орнаментацията на съдовете. До този момент в научната литература е поставен акцент най-вече върху декорацията на хранилищата, което създава погрешното впечатление, че преобладаващото количество съдовете са орнаментирани с врязана украса. В настоящето изследване са посочени всички основни техники на украса и комбинациите между тях. Разгледано е мястото им на нанасяне върху отделните типове съдове. Описани са основните използвани мотиви. Отчетени са количествените характеристики на различните техники на украса. Пълната обработка на керамиката позволи за първи път да се отчете, че с врязана украса са само 20 % от съдовете, поставките и похлупаците, най-вече хранилищата. Отчетено е и реално малкото количество на съдовете, украсени с графит - четири съда или 1,6 % от всички цели и три фрагмента от други съдове.
4. За първи път е описана и представена една рядко срещана орнаментална схема - орнаментално поле е разделено на две, приблизително равни

вертикални половини, в които са очертани четириъгълни полета. Орнаментите, покриващи двете полета са различни. Подобна организация на украсата не е засвидетелствана в керамичните комплекси на другите селища на култура Градешница – Слатино – Дикили Таш, но се среща при съдове на култура Димини. Въпреки че тези съдове от Градешница са публикувани, от снимките и приложените към тях описания не става ясно, че са орнаментирани по подобен начин.

5. По отношение на знаците върху дъна, свързвани в литературата с темата за появата на най-ранната писменост или протописменост, принос на изследването е, че посочва типовете съдове върху които се срещат. От петте запазени съда със знаци на дъната, четири са паници и един – чашка. Всички са неорнаментирани. Същата зависимост между признаците предназначение и присъствие на знаци по дъното, може да се види и при целите съдове от Слатино с врязани знаци на дъната – неорнаментирани паници. Тъй като повечето дъна със знаци са фрагменти, по които не може да се определи от какъв тип съд са, това наблюдение е важно и допълва изходящите данни за бъдещи интерпретации на предназначението на знаците.
6. За първи път е направен подробен сравнителен анализ на съдовете от Градешница, с тези от приблизително синхронните селищата на култура Градешница – Слатино – Дикили Таш от поречието на р. Струма - Слатино, Ситагри III и Дикили Таш II и хронологически следващи комплекси на култура Криводол-Сълкуца. Отчетени са редица сходства по отношение на формите и орнаментацията, но също и редица различия, които биха могли да са регионални и / или хронологически.
7. На базата на изведените от анализа специфики са направени мотивирани заключения по отношение на релативната хронологията на селището спрямо останалите селища на културата, към която се отнася. Установено е, че в селището Градешница има етап, по-късен от представените в селището Слатино.
8. За първи път са посочени, подробно описани и са илюстрирани редица регионални специфики на съдовете и малката пластика на Градешница, като декоративните престилки на голяма част от антропоморфните фигурки,

особеностите на моделите на сгради и др.

9. Описани са подробно данните за технологичните етапи на изработка на фигурките и това за първи път е онагледено с рисунки и фотографии.
10. При направената класификация на фигурките е обособен е нов тип антропоморфна фигурка с конично тяло (Фиг. II.6). Обогатена е класификацията на фрагментите. Представени са нови варианти на моделиране на ръцете и главите (Фиг. II.7). Изградена е подробна класификация на краката на фигурките от Градешница, каквато до този момент не е представена в научно обращение (Фиг. II.9).
11. Изследвано е количественото разпределение на парчетата от различни части на тялото на антропоморфните фигурки от Градешница. Вижда се, че има слабо преобладаване на парчетата от дясната спрямо тези от лявата половина на идолите (Фиг. II.21). По-голяма е процентната разлика между фрагментите от горната в сравнение с тези от долната половина на фигурките – съответно 48.41% към 38.41% (Фиг. II.20). Фигурките са силно фрагментирани. Показателно е, че малко над 5 % е делът на целите идоли и фрагментите, представящи повече от половината от обема на тялото (Фиг. II.18). Това са данни, които биха могли да бъдат използвани в бъдеще за интерпретация на функцията, комбинирани с други такива от други селища.



### **Апробация на резултатите**

Част от резултатите са представени в следните конференции: International workshop, TRACING POTTERY MAKING RECIPES IN THE BALKANS, 6th – 4th millennium BC, Belgrade, Serbia, 2014; докторантска конференция ФИЛОВИ ЧЕТЕНИЯ, Културно-историческото наследство: проучване и опазване, София, 2014г; докторантска и постдокторантска конференция ФИЛОВИ ЧЕТЕНИЯ, Проучване и опазване на културно-историческото наследство, София, 2015 г.

### **Списък на публикациите по дисертацията:**

1. *Съдовете-хранилища от Градешница*. – В: М. Гюрова, К. Рабаджиев, Т. Стоянов (ред). *Филови четения. Културно-историческото наследство: проучване и опазване*. Българско е-Списание за Археология, 4, 2015., 15-28.

2. *Керамиката от Градешница в контекста на ранноенеолитния етнокултурен комплекс Градешница–Слатино–Дикили Таи*. Българско е-Списание за Археология (под печат).

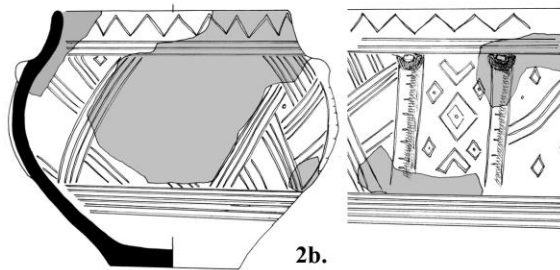
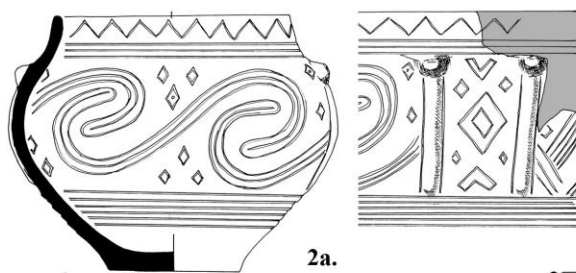
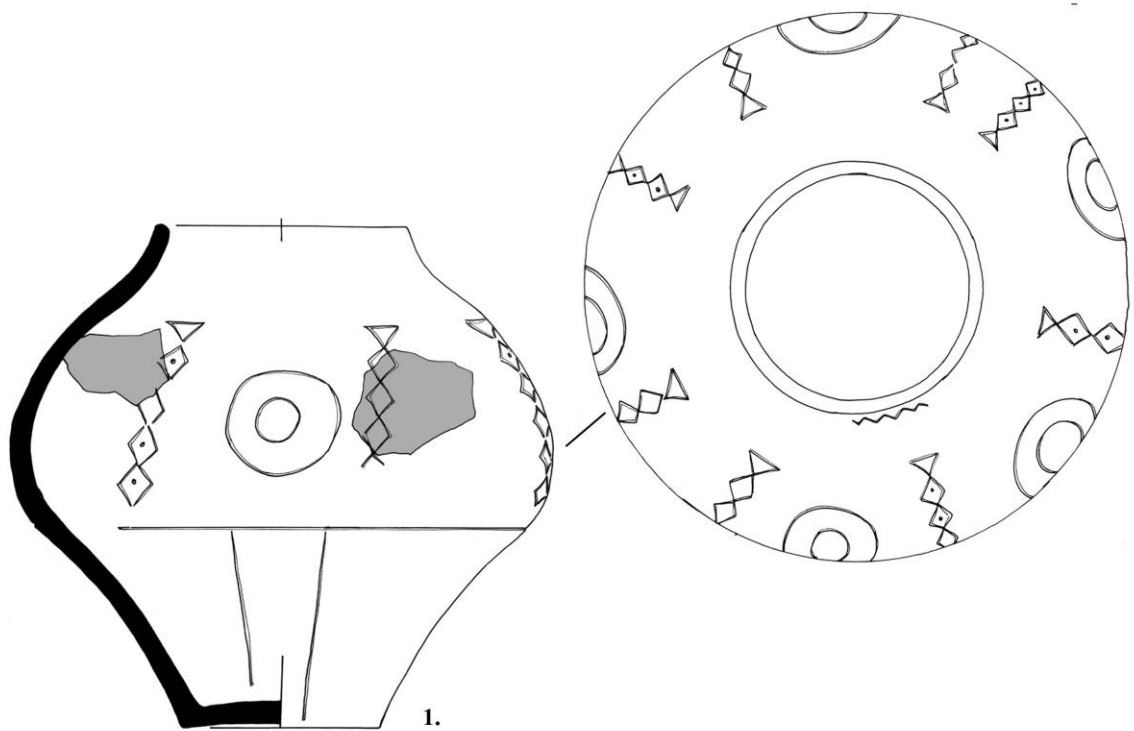

■ - ГИПСОВА ВЪЗСТАНОВКА

Градешница. **1**: h = 38.6 cm, Dr = 19 cm; **2a, 2b**: h = 17.4 cm; Dr = 16 cm  
(рисунки В. Данов).

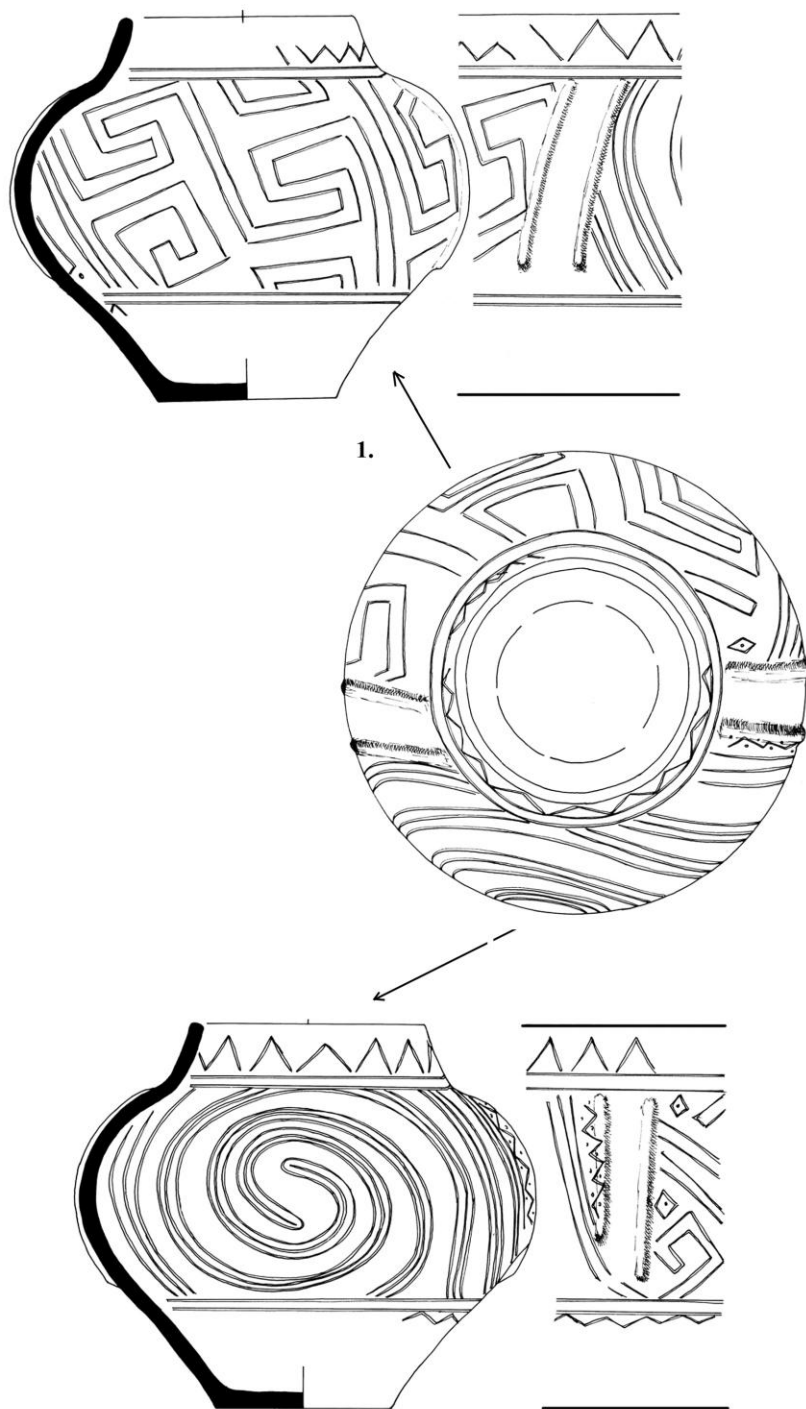

Градешница. 1:  $h = 32$  cm,  $Dg = 19.4$  cm (рисунки В. Данов).

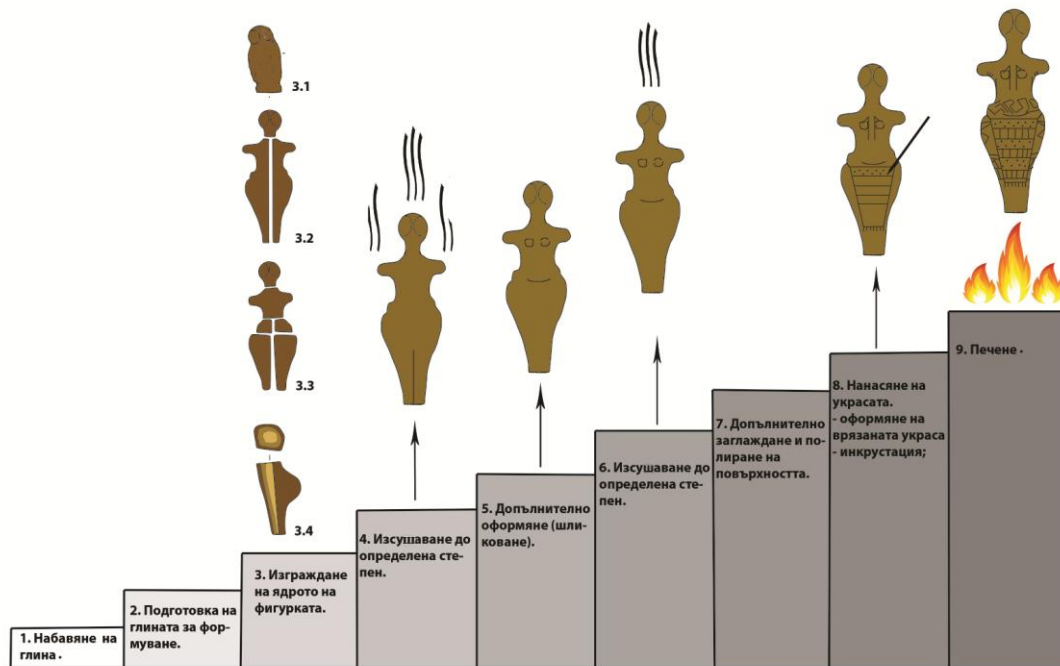

Схема, отразяваща стъпките при технологичния процес на изграждане на антропоморфните фигурки от Градешница.

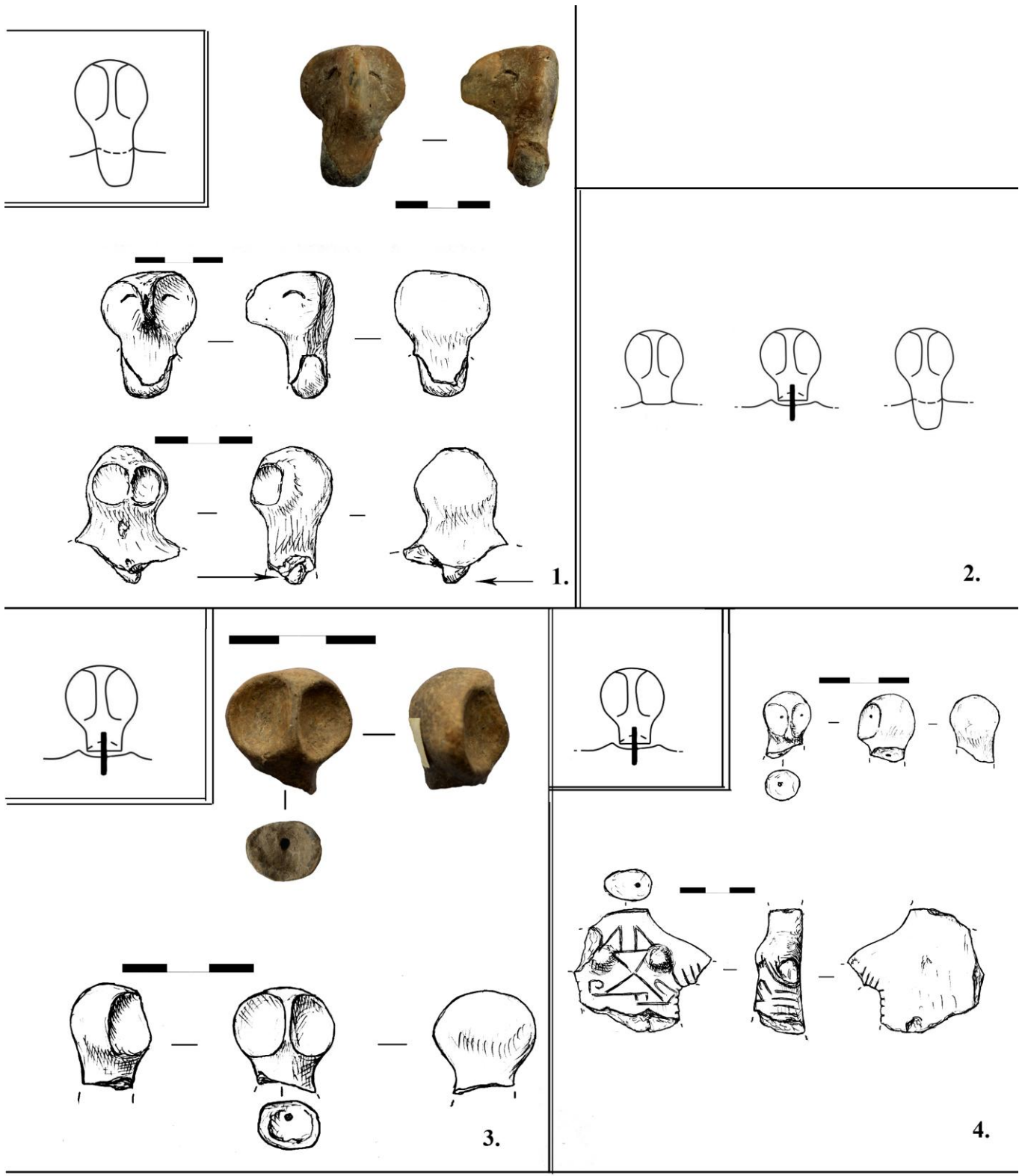

Начини на прикрепване на главите.

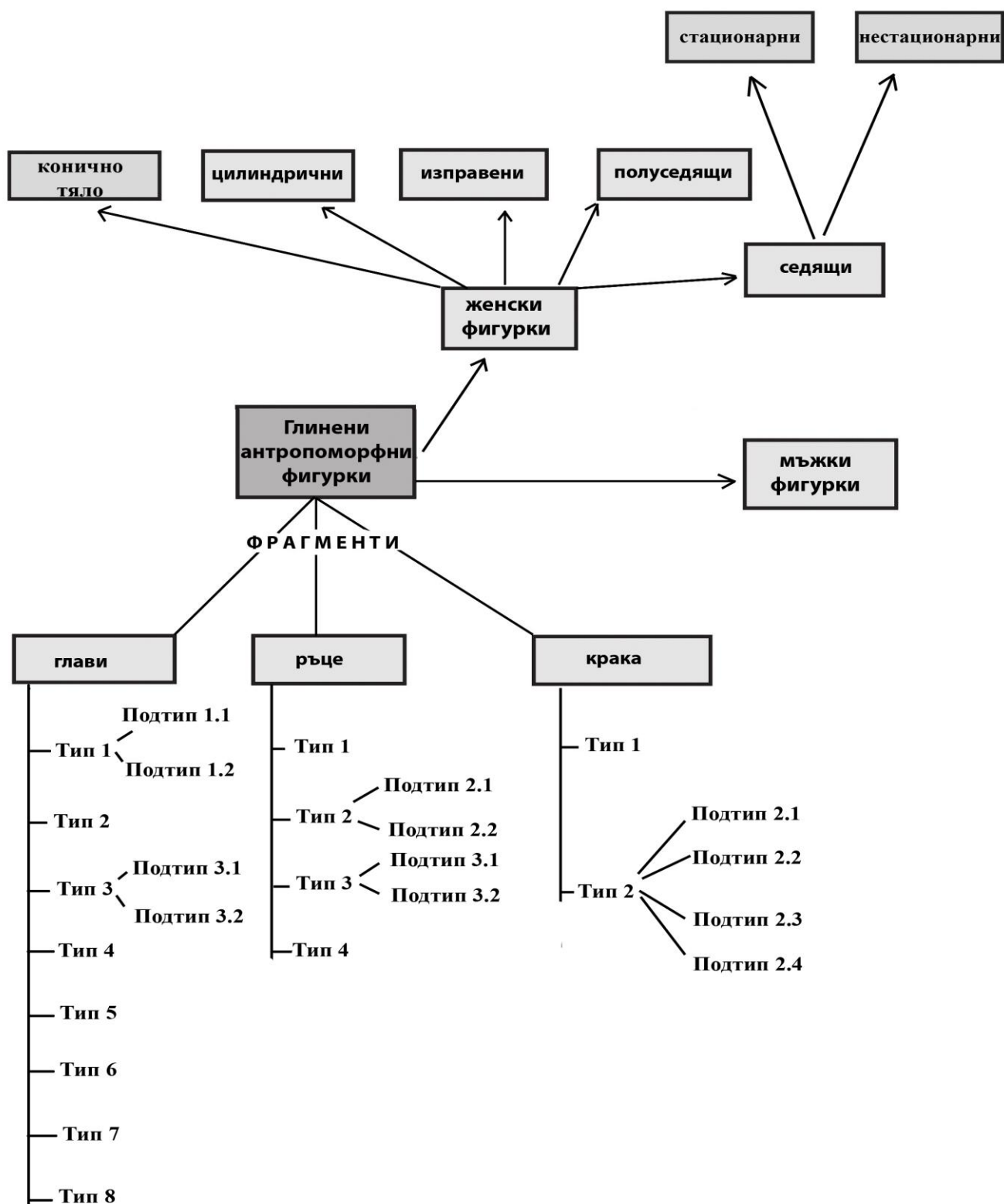

Схема, представяща класификацията на глинените антропоморфни фигурки от Градешница.

### 1. А.

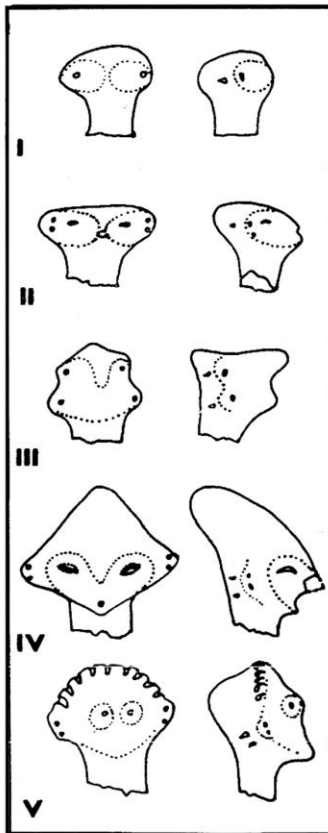

### 1. В.

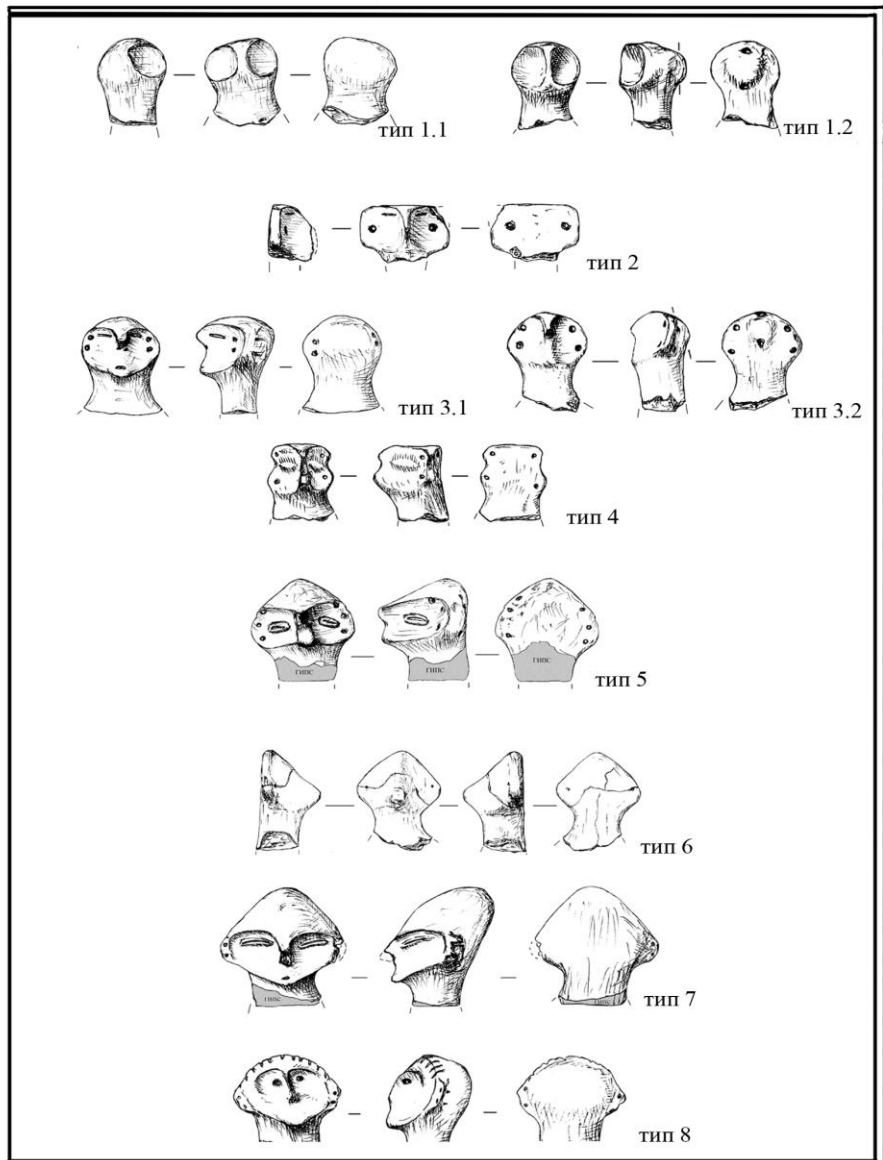

Класификация на главите на антропоморфните фигурки. **1. А.** - предложена от И. Вайсов (Вайсов 1981); **1. В.** - предложена в настоящата дисертация.

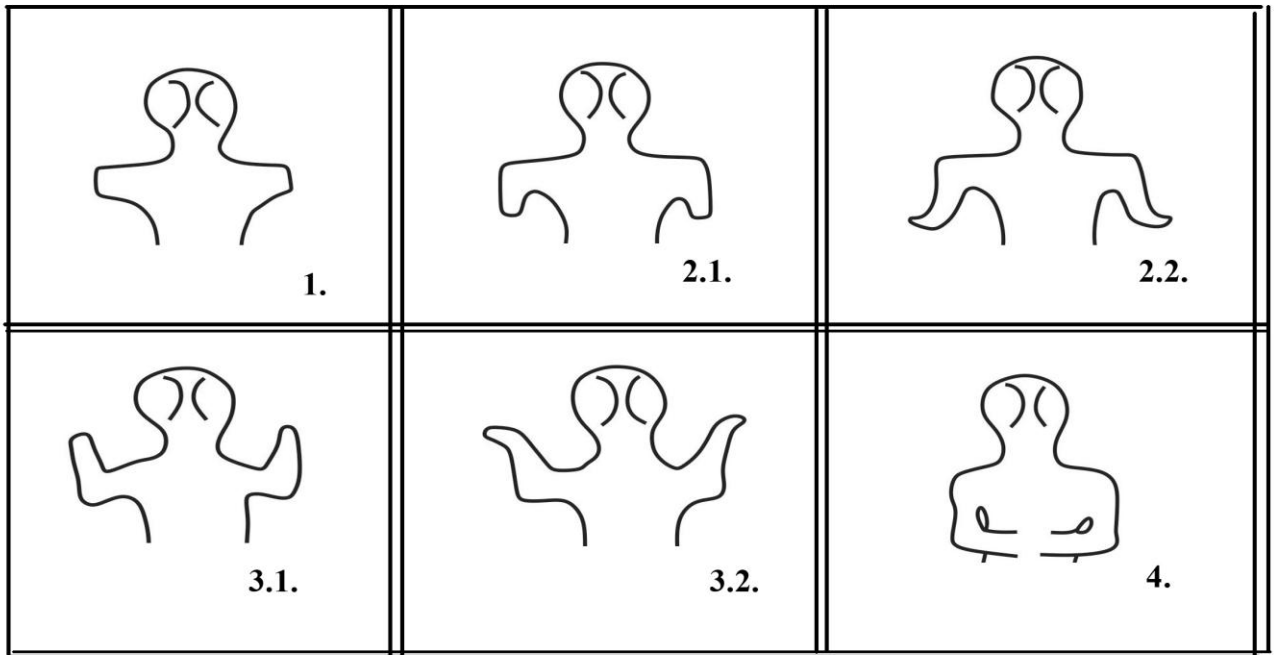

Класификация на ръцете при антропоморфните фигурки от Градешница.

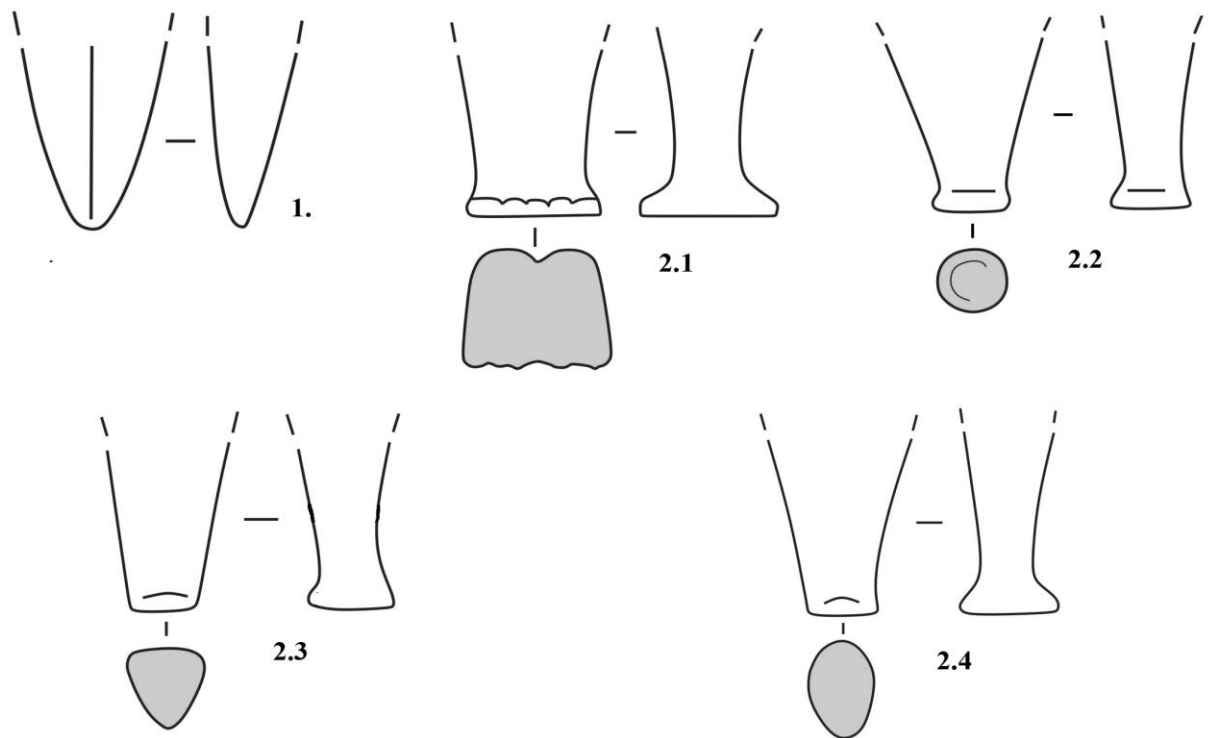

Класификация на краката на фигурките от Градешница.



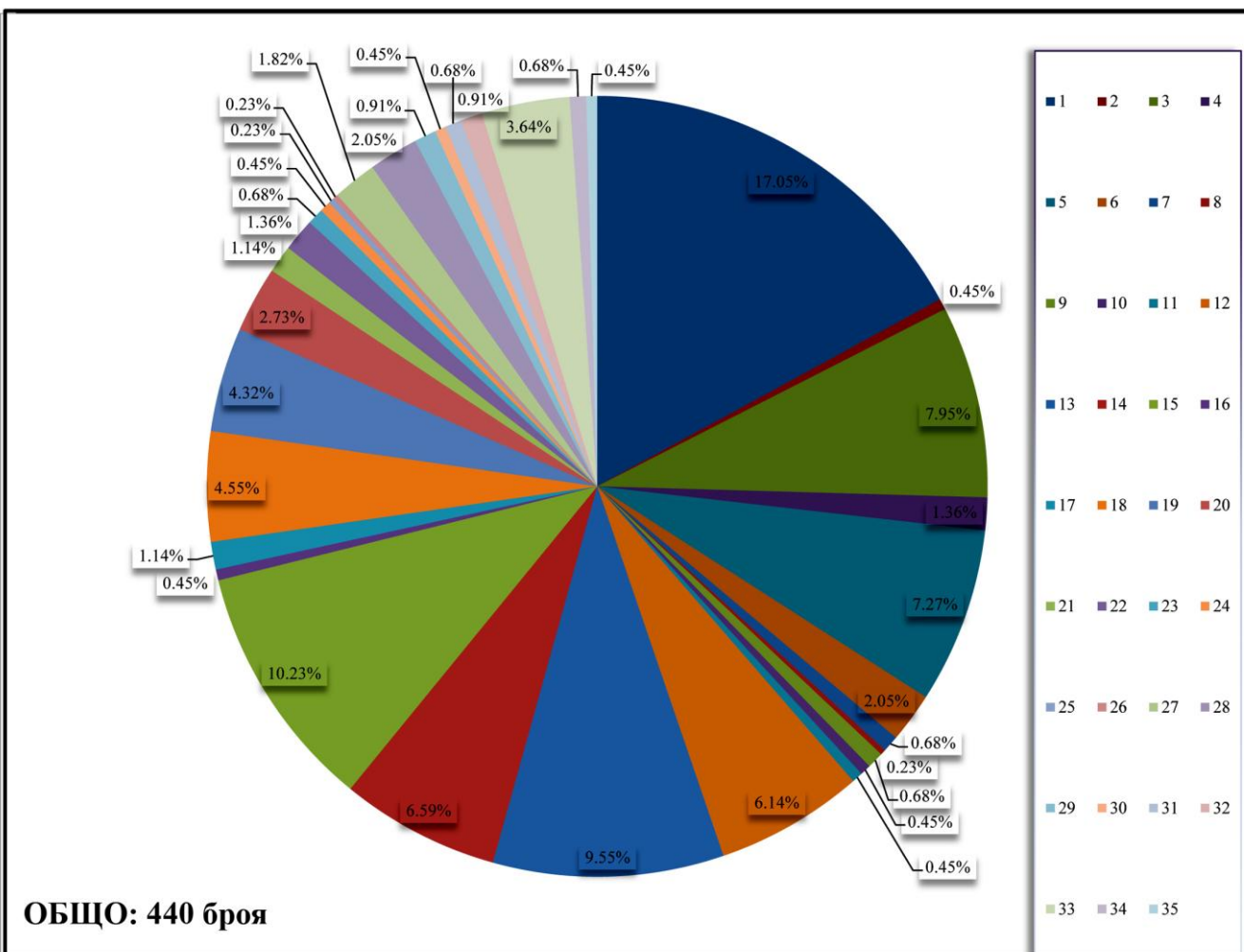
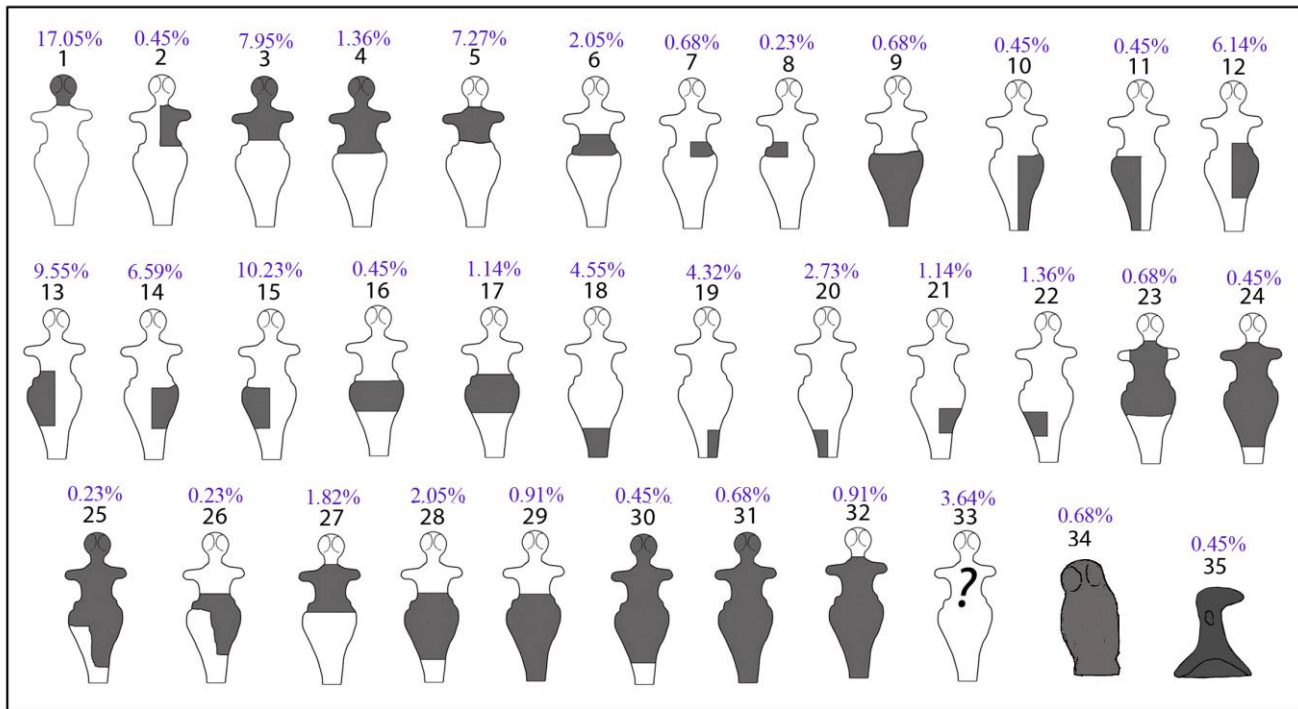

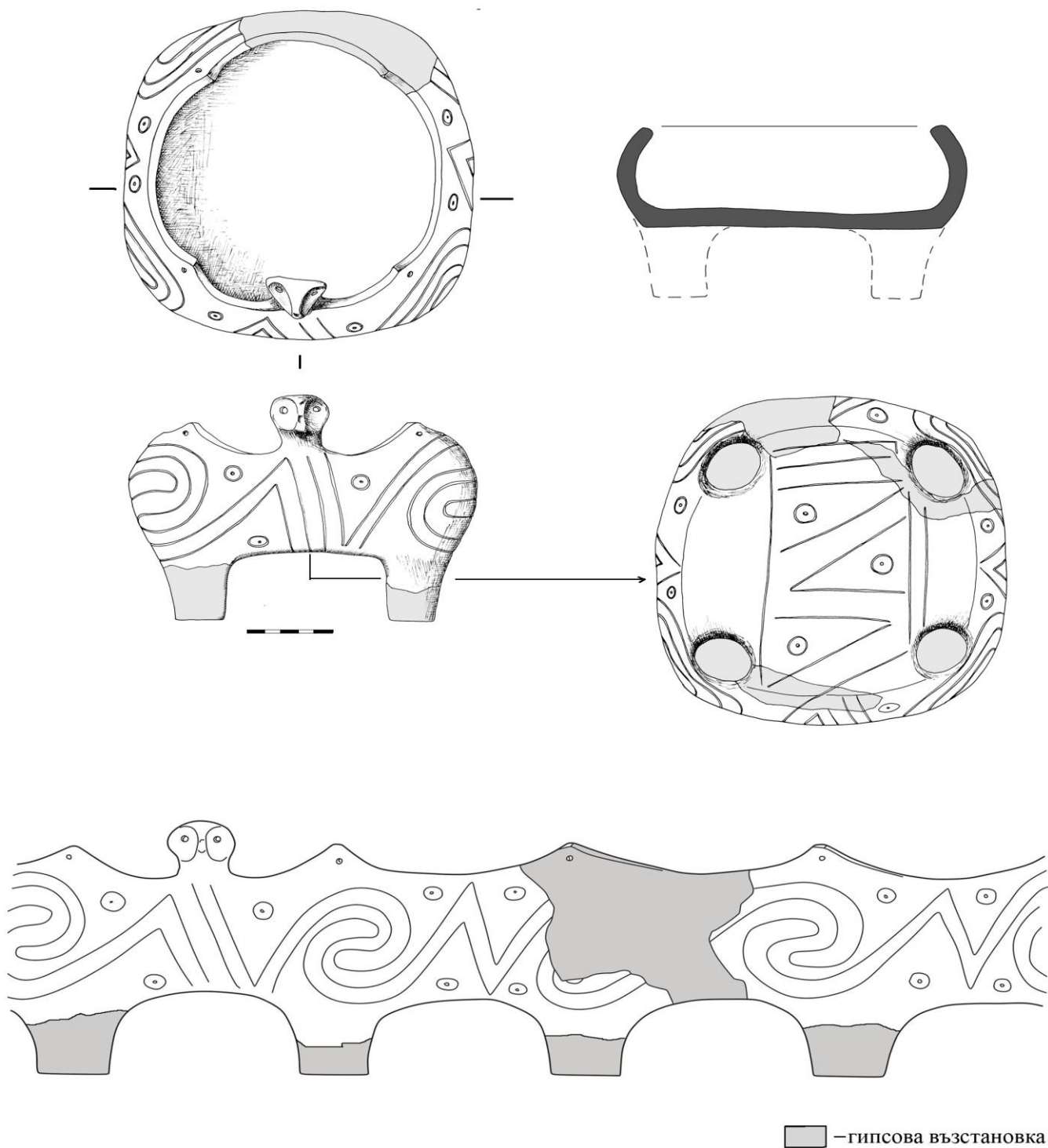

Градешница. Зооморфен жертвеник (рисунки В. Данов).